

Schlauchpumpe in OEM Ausführung AL 200

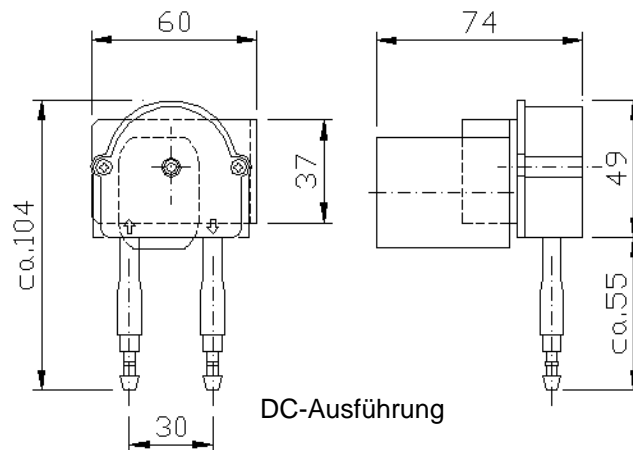

Die Schlauchpumpen der Baureihe AL-200 werden zur Förderung von flüssigen, gasförmigen oder Medien mit hoher Viskosität (z.B. breiartige Flüssigkeiten) eingesetzt. Die Ansaugfähigkeit von bis zu 5m ist vielen anderen Dosierpumpen überlegen. Die Schlauchpumpen werden vorwiegend eingesetzt wo Trockenlauf- und Selbstansaugfähigkeit notwendig sind. Sie gewährleisten gleichbleibende Fördermengen, ein hohes Maß an Präzision und Wiederholgenauigkeit. Der einfache Schlauchwechsel gewährleistet den wirtschaftlichen Betrieb der Pumpe. Jeder Pumpenkopf wird vor Auslieferung einem Test unterzogen. Die Baureihe AL-200 ist mit drei Standardschlauchgrößen und drei Schlauchmaterialien lieferbar:
Schlauchgröße: Innen Ø1,6mm, Ø3mm; Ø5mm **Schlauchmaterialien:** Silikon, Santoprene oder Viton®.



Der max. Förderdruck der AL-200-Schlauchpumpe beträgt 1 bar. Der Silikonschlauch gewährleistet eine hohe Lebensdauer. Unsere Tests ergaben eine Lebensdauer von ca. 1.500 Stunden (Bei 80 min⁻¹, Medium: Wasser mit 20°C und 0,5 Meter Förderhöhe, kontinuierlicher Betrieb). Der Temperaturbereich der Silikonschläuche liegt bei -55 bis +200°C (abhängig vom Fördermedium). Die Silikonschläuche zeichnen sich außerdem durch vielfältige chemische Beständigkeit aus. Da die jeweiligen Anwendungen stark variieren, kann auf die Pumpen sowie die oben angegebene Lebensdauer keine Garantie gewährt werden.

Schlauchpumpe in OEM Ausführung AL 200

Leistungstabelle:

	Material			Drehzahl min-1	Spannung Volt	Schlauch Ø	Leistung ml/min		
	Silikon	Santoprene	Viton®				ml/Umdrehung	Silikon	Santoprene
AL 200-	201-	202-	003-	AC: 230- 115-	030	0,58 (Silikon) 0,54 (Santoprene)	1,74	1,62	
			015-				8,70	8,10	
			030-				17,40	16,20	
			003-			050	1,18 (Silikon)	3,54	3,24
							1,08 (Santoprene)	17,70	16,20
								35,40	32,40
AL 200-	201-	202-	005-	DC: 006- 012- 024-	030	0,58 (Silikon) 0,54 (Santoprene)	2,90	2,70	
			035-				20,30	18,90	
			070-				40,60	37,80	
			005-			050	1,18 (Silikon)	5,90	5,40
							1,08 (Santoprene)	41,30	37,80
								82,60	75,60

Die Fördermengen sind ca.-Angaben, ± 10%!

Die Schlauchpumpen der AL200 Serie sind auch mit Gehäuse IP65, Drehzahlregelung und optional mit Ein/Aus-Schalter lieferbar:

AL 200 CM Ausführung mit Gehäuse, Drehzahlregelung und EIN/AUS-Schalter

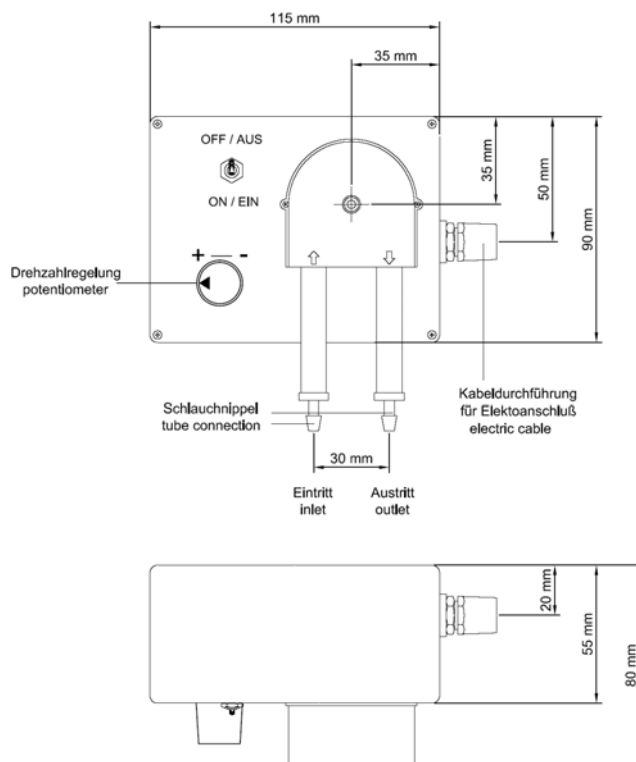

Schlauchpumpe in Sondergehäuse mit Drehzahlregulierung AL 200-CM



Die Schlauchpumpen der Baureihe AL-200-CM werden zur Förderung von flüssigen und gasförmigen Medien sowie zur Förderung von Medien mit höherer Viskosität (z.B. breiartigen Flüssigkeiten) eingesetzt. Die Ansaugfähigkeit ist den meisten anderen Dosierpumpen überlegen. Die Schlauchpumpen werden vorwiegend für Anwendungen eingesetzt, bei denen Trockenlauf und Selbstansaugfähigkeit notwendig sind. Die Schlauchpumpen gewährleisten gleichbleibende Fördermengen, d.h. ein hohes Maß an Präzision und Wiederholgenauigkeit. Der max. **Förderdruck** der AL-200-Schlauchpumpe beträgt **1 bar**, die max. **Ansaugleistung** beträgt **5,0m** .

Die Schlauchpumpen der Baureihe AL-200-CM sind mit 3 Standard-Schlauchgrößen lieferbar: Innendurchmesser 1,6 mm, 3 mm oder 5 mm. Der Schlauch-Werkstoff ist Silikon (Pumpentyp AL 200) oder auf Wunsch auch Santoprene (Pumpentyp AL 201), oder Viton (Pumpentyp AL-202)

NEU

Die Schlauchpumpe AL-200-CM bietet zwei Möglichkeiten zur Regulierung der Fördermenge:

1. Einschaltdauer – Die Einschaltdauer kann zwischen kontinuierlich und „3 Sekunden Stillstand zu ½ Sekunde Förderdauer“ eingestellt werden.
2. Drehzahl – Die Drehzahl kann zwischen 100% und 35% reguliert werden.

Schlauchpumpe in Sondergehäuse mit Drehzahlregulierung AL 200-CM

Pumpentyp	Drehzahl min ⁻¹	Spannung	Fördermenge ml/min	Schlauch-Innen-Ø Material
AL 200-070-024-016-CM	max. 70	24V AC/DC	15	1,6 Silikon, Santoprene, Viton
AL 200-070-024-030-CM	max. 70	24V AC/DC	42	3,0 Silikon, Santoprene, Viton
AL 200-070-024-050-CM	max. 70	24V AC/DC	85	5,0 Silikon, Santoprene, Viton
AL 200-070-024-016-CM	max. 140	24V AC/DC	30	1,6 Silikon, Santoprene, Viton
AL 200-070-024-030-CM	max. 140	24V AC/DC	85	3,0 Silikon, Santoprene, Viton
AL 200-070-024-050-CM	max. 140	24V AC/DC	170	5,0 Silikon, Santoprene, Viton
AL 200-070-230-016-CM	max. 70	230V AC	15	1,6 Silikon, Santoprene, Viton
AL 200-070-230-030-CM	max. 70	230V AC	42	3,0 Silikon, Santoprene, Viton
AL 200-070-230-050-CM	max. 70	230V AC	85	5,0 Silikon, Santoprene, Viton
AL 200-140-230-016-CM	max. 140	230V AC	30	1,6 Silikon, Santoprene, Viton
AL 200-140-230-030-CM	max. 140	230V AC	85	3,0 Silikon, Santoprene, Viton
AL 200-140-230-050-CM	max. 140	230V AC	170	5,0 Silikon, Santoprene, Viton
AL 200-005-012-016-CM	max. 5	12V DC	1	1,6 Silikon, Santoprene, Viton
AL 200-005-012-030-CM	max. 5	12V DC	3	3,0 Silikon, Santoprene, Viton
AL 200-005-012-050-CM	max. 5	12V DC	6	5,0 Silikon, Santoprene, Viton

